

# Antriebsriemen & Kits

## Technische Information für die Werkstatt

### ERGÄNZENDER EINBAUHINWEIS

Zusätzlich zur ESI[tronic]-Einbauanleitung beachten Sie bitte beim Wechsel des Zahnriemens oder des kompletten Kits unten stehende Hinweise:

#### Bosch-Bestellnummern

- ▶ 1 987 949 603 Zahnriemen
- ▶ 1 987 948 075 Zahnriemen-Kit
- ▶ 1 987 946 471 Wasserpumpen-Kit

Bei der Montage des neuen Kits sind die beiliegenden Montage-  
teile unbedingt zu verwenden. Die gebrauchten Montageteile  
dürfen nicht wiederverwendet werden.

### Gilt für einige Modelle der folgenden Marken:

- ▶ Audi
- ▶ Chrysler
- ▶ Dodge
- ▶ Jeep
- ▶ Mitsubishi
- ▶ SEAT
- ▶ Škoda
- ▶ VW

Fahrzeuge mit 2,0-Ltr.-TDI-Dieselmotor

Bei den Stehbolzen und der Schraube handelt es sich um  
Dehnschrauben der Festigkeitsklasse 10.9. Diese müssen, wie  
in der ESI[tronic]-M beschrieben, mit Drehmoment angezogen  
und mit Drehwinkel nachgezogen werden.

### Achtung

Bei Mehrfachverwendung werden diese Teile über ihre zulä-  
ssige Längendehnung beansprucht. Spannrolle, Umlenkrollen  
können sich lösen oder der Stehbolzen reißt ab.

### Gefahr eines Motorschadens!

Die Anzugsdrehmomente sind ESI[tronic]-M zu entnehmen.  
Für den Fall, dass für die Montage des Stehbolzen kein  
Drehmoment angegeben ist, ist 15 Nm zu verwenden.

### Montageteile Zahnriemen

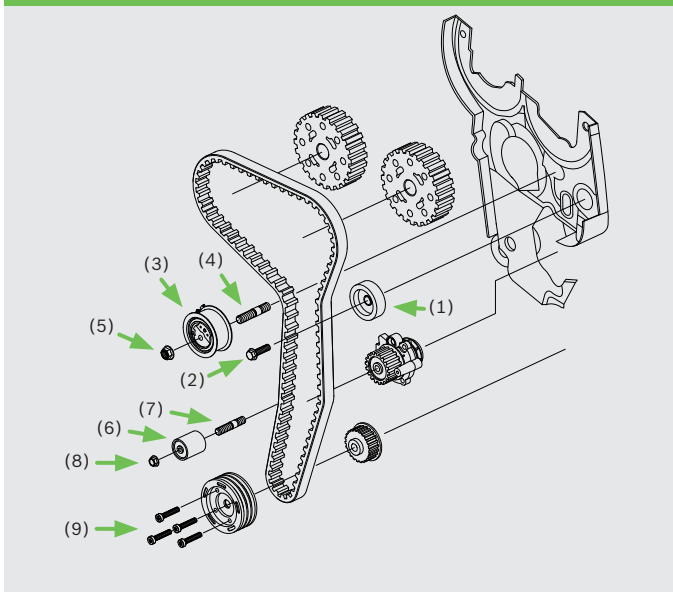

- (1) Umlenkrolle
- (2) Sechskantschraube M 10 x 1,5 x 50 SW 16
- (3) Spannrolle
- (4) Stehbolzen M 8 x 1,25, M 8 x 1,1 x 73
- (5) Bundmutter M 8 x 1,25 SW 15,  
(kurzes Gewinde motorseitig einschrauben)
- (6) Umlenkrolle
- (7) Stehbolzen M 8 x 1,25 x 63
- (8) Bundmutter M 8 x 1,25 SW 13
- (9) 4x Innentorxschrauben M 8 x 1,25 x 20  
für die Riemenscheibe

### Montage der Spannrolle

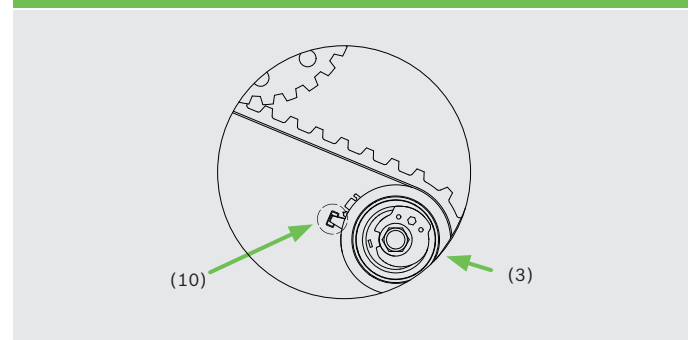

### Hinweis

Für die Montage der neuen Spannrolle (3) unbedingt darauf  
achten, dass der Stehbolzen (4) vollständig in das Motorge-  
häuse eingeschraubt ist und die Grundplatte der Spannrolle  
lastfrei aufliegt. Der Haltebügel der Spannrolle muss korrekt  
in die Aussparung des Zahnriemenschutzes hinten (10) ein-  
rasten.

# Drive Belts & Kits

## Technical Information for Workshops

### COMPLEMENTARY INSTALLATION INSTRUCTIONS

Please note the instructions below in addition to the ESI[tronic] installation manual when replacing the timing belt or the complete kit:

#### Bosch part numbers

- ▶ 1 987 949 603 Timing belt
- ▶ 1 987 948 075 Timing belt kit
- ▶ 1 987 946 471 Water-pump kit

When installing a new kit, the installation parts included are to be used under any circumstances. Used assembly parts must not be used again.

#### Applies to models of the following brands:

- ▶ Audi
- ▶ Chrysler
- ▶ Dodge
- ▶ Jeep
- ▶ Mitsubishi
- ▶ SEAT
- ▶ Škoda
- ▶ VW

Vehicles with 2.0 l TDI diesel engine

The studs and bolts used are stress bolts complying with strength class 10.9. As described in ESI[tronic]-M, they have to be tightened to a certain torque and then be retightened to a certain rotation angle.

#### Attention

When used multiple times, these parts exceed their maximum allowed longitudinal expansion. Tensioner pulleys and deflection pulley can thus loosen or the studs can break off. **Danger of engine damage!**

The tightening torques for the installation parts are specified in ESI[tronic]-M. In case the torque for the installation of the stud is not specified, apply 15 Nm.

#### Installation parts for the timing belt

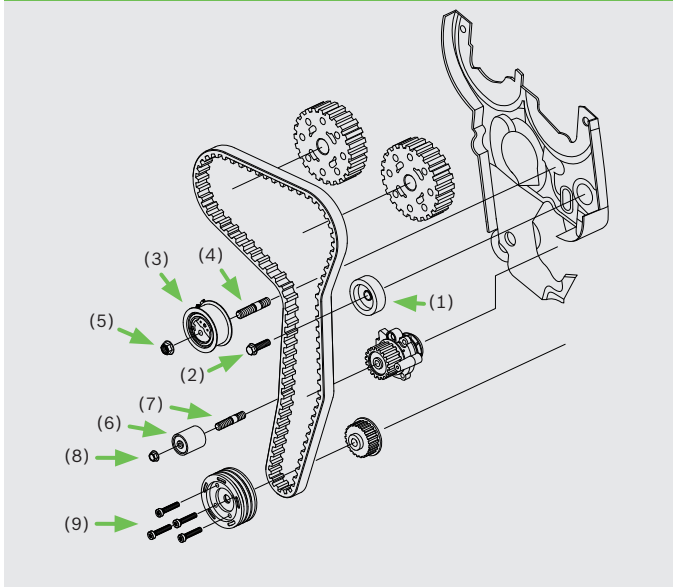

- (1) Idler pulley
- (2) M 10 x 1.5 x 50 wrench size 16 hexagonal bolt
- (3) Tensioner pulley
- (4) M 8 x 1.25, M 8 x 1.1 x 73 studs
- (5) M 8 x 1.25, wrench size 15 collar nut, short thread towards the engine
- (6) Idler pulley
- (7) M 8 x 1.25 x 63 stud
- (8) M 8 x 1.25, wrench size 13 collar nut
- (9) 4x M 8 x 1.25 x 20 Torx bolts for the for the belt pulley

#### Installing the tensioner pulley

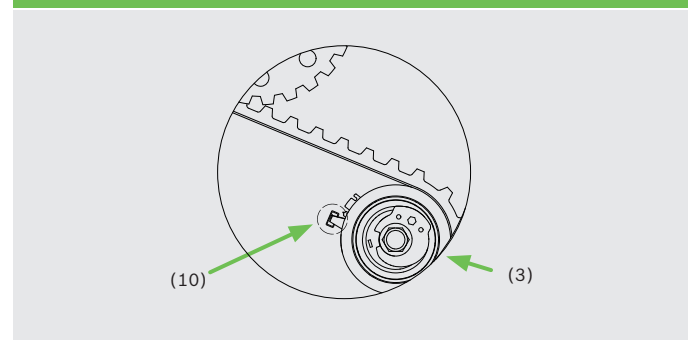

#### Note

When installing the new tensioner pulley (3), make absolutely sure to fully tighten the screw to the engine housing in order to release the load from the baseplate of the tensioner pulley. The tensioner-pulley mounting bracket has to fit the matching notch on the rear timing-belt cover (10) properly.