



Passend für:
Tesla Model S/3/X/Y



DE

Anwendung Wagenheberaufnahmesatz

Achtung!

Bei der Durchführung von Wartungsarbeiten (die ein Anheben des Fahrzeugs vom Boden erfordern) an einem der oben aufgeführten Tesla-Modelle, muss das Fahrzeug unbedingt korrekt angehoben werden, um Schäden an der Hochspannungsbatterie, die sich unter dem Fahrzeug befindet, zu vermeiden.

Alle diese Tesla-Modelle verfügen über vier spezielle Aufnahmepunkte. Der Satz Wagenheberaufnahmen febi 173025 passt genau in diese Aufnahmepunkte, welche speziell für diesen Zweck gedacht sind. Der Satz Wagenheberaufnahmen kann mit einem hydraulischen Wagenheber oder einer Hebebühne verwendet werden, um das Fahrzeug sicher und effizient anzuheben.

Hinweis: Heben Sie das Fahrzeug niemals mit angeschlossenem Ladekabel an, auch wenn gerade nicht geladen wird. An einem falsch angehobenen Fahrzeug sollte ebenfalls nie gearbeitet werden.

Prüfen Sie vor Beginn der Arbeiten, ob das Fahrzeug mit einer Luftfederung ausgestattet ist, da sich diese automatisch reguliert (auch bei ausgeschaltetem Strom). Bevor Sie das Fahrzeug anheben oder aufbocken, muss der Wagenhebermodus aktiviert werden. Wenn Sie die Luftfederung nicht deaktivieren, kann das Fahrzeug versuchen, das Fahrzeugniveau zu regulieren, was zu Schäden am Fahrzeug führen kann.

Weitere technische Informationen finden Sie unter: partsfinder.bilsteingroup.com



Passend für:
Tesla Model S/3/X/Y

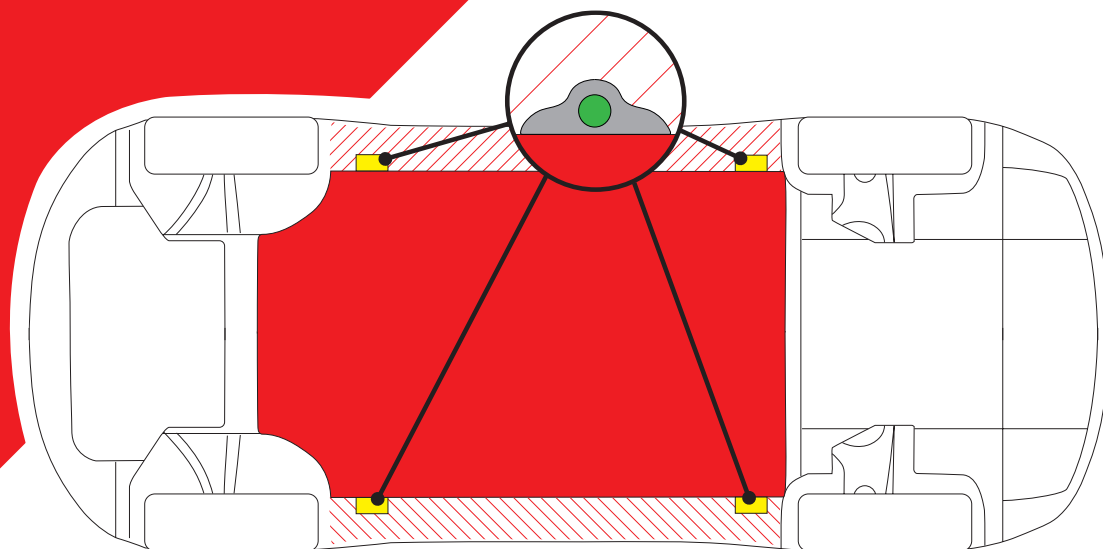

DE

Abbildung 1

Anheben des Model S und X mit einer Hebebühne:

1. Positionieren Sie das Fahrzeug mittig zwischen den Hebesäulen.
2. Um Schäden beim Aufbocken oder Anheben des Fahrzeugs zu vermeiden, müssen Sie den Wagenhebermodus aktivieren, um die selbstregulierende Luftfederung zu deaktivieren.

Verwenden Sie den Touchscreen, um die Federung wie folgt einzustellen:

- Wählen Sie Bedienelemente > **Aufhängung**
 - Drücken Sie das Bremspedal und wählen Sie dann „**Sehr hoch**“, um die Höhe der Aufhängung zu maximieren
 - Wählen Sie Bedienelemente > Service > **Wagenhebermodus** (um die Selbstregulierung zu deaktivieren)
3. Wenn der **Wagenhebermodus** aktiv ist, wird eine Anzeige auf der Instrumententafel angezeigt, zusammen mit einer Meldung, dass die aktive Federung deaktiviert ist. Um diese zu deaktivieren, wählen Sie erneut „Wagenheber“. Alternativ dazu wird der **Wagenhebermodus** automatisch deaktiviert, wenn das Fahrzeug mit einer Geschwindigkeit über 7 km/h gefahren wird.
 4. Schließen Sie die Flügeltüren (nur Model X).
 5. Abb. 1: Suchen Sie die entsprechenden Anbockpunkte am Fahrzeug (gelb dargestellt). Stellen Sie sicher, dass alle Punkte frei von Schmutz sind und setzen Sie die Adapter 173025 an den zentralen Stellen ein (wie in Grün markiert). Positionieren Sie die Auflagen der Hubarme unter den Adaptern, um Beschädigungen im Bereich der Hochspannungsbatterie zu vermeiden (rot markiert).

Weitere technische Informationen finden Sie unter: partsfinder.bilsteingroup.com



Passend für:
Tesla Model S/3/X/Y

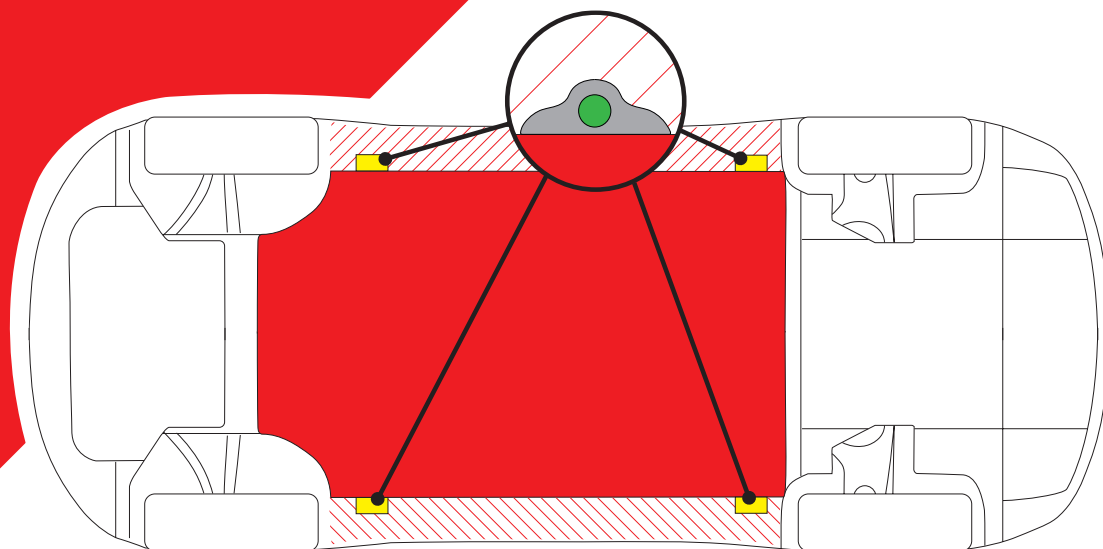

DE

Abbildung 2

6. Prüfen und justieren Sie die Höhe und Position der Hubarmauflagen.
7. Heben Sie das Fahrzeug mit Unterstützung an und achten Sie dabei darauf, dass die Hubarmauflagen in ihrer korrekten Position bleiben.

Anheben des Model 3 mit einer Hebebühne:

1. Positionieren Sie das Fahrzeug mittig zwischen den Hebesäulen.
2. Abb. 2: Suchen Sie die entsprechenden Anbockpunkte am Fahrzeug (gelb markiert). Stellen Sie sicher, dass alle Punkte frei von Schmutz sind und setzen Sie die Adapter 173025 ein (grün markiert). Positionieren Sie die Hubarmauflagen unter den Adaptern, um Beschädigungen im Bereich der Hochspannungsbatterie (rot markiert) zu vermeiden.
3. Prüfen und justieren Sie die Höhe und Position der Hubarmauflagen.
4. Heben Sie das Fahrzeug an und stellen Sie dabei sicher, dass die Hubarmauflagen in ihrer korrekten Position bleiben.

Weitere technische Informationen finden Sie unter: partsfinder.bilsteingroup.com