Fitting instructions

Make: Seat

Ibiza; 2002->

Type: 3663



- NL Montagehandleiding
- GB Fitting instructions
- D Montageanleitung
- F Instructions de montage
- S Monteringsanvisningar
- DK Montagevejledning
- E Instrucciones de montaje
- I Istruzioni per il montaggio
- PL Instrukcja montażu
- SF Asennusohjeet
- CZ Pokyny k montáži
- H Szerelési útmutató
- RUS Руководство для монтажа

BRiNK®

Your perfect fit
brink.eu

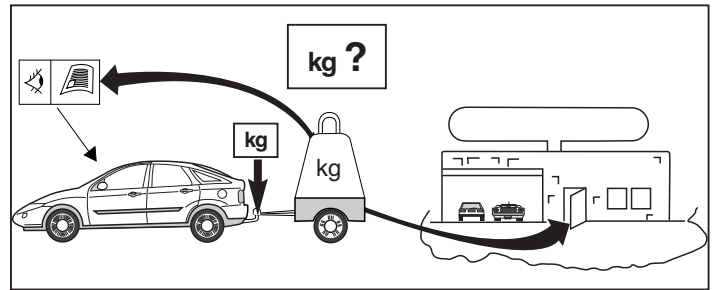
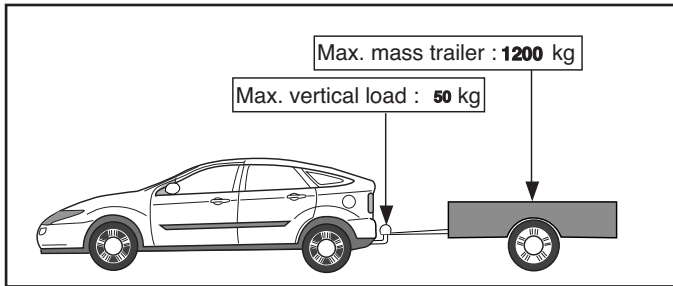
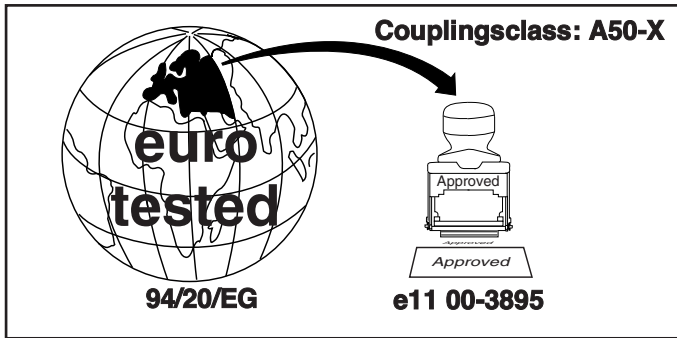

D-Value : 7,0 kN

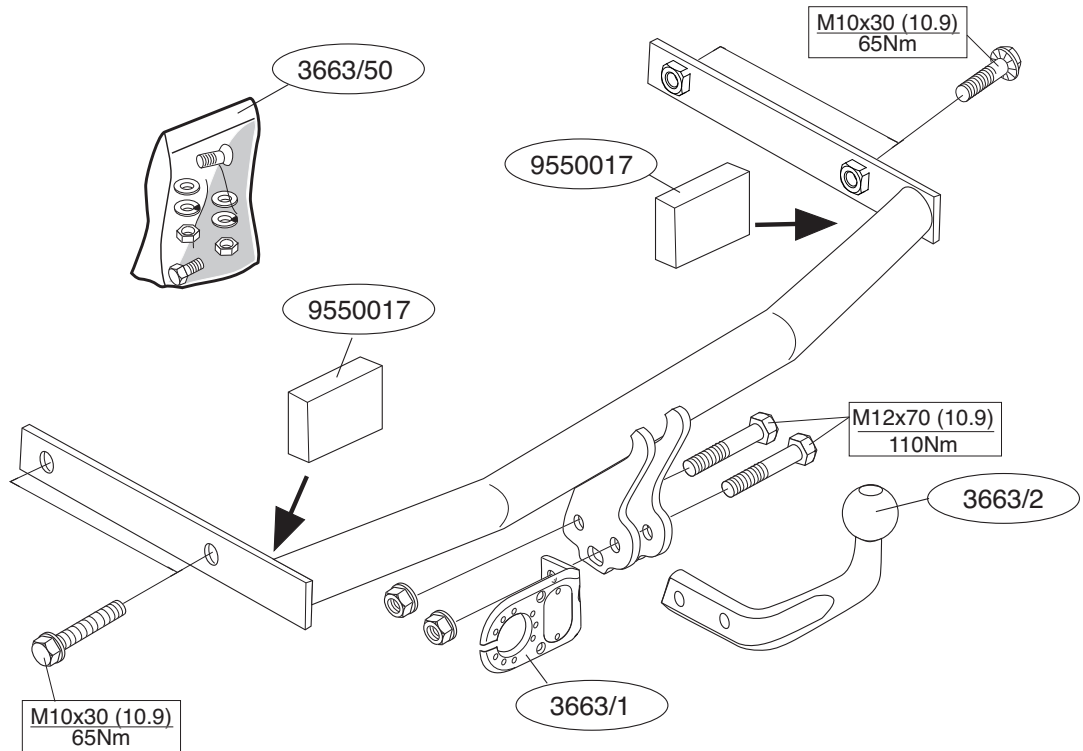
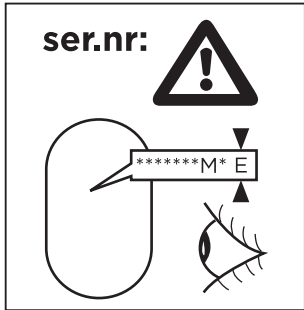
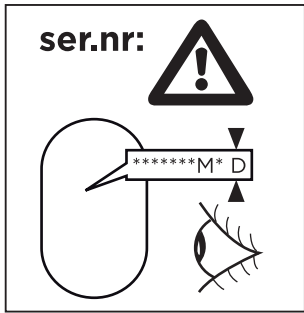

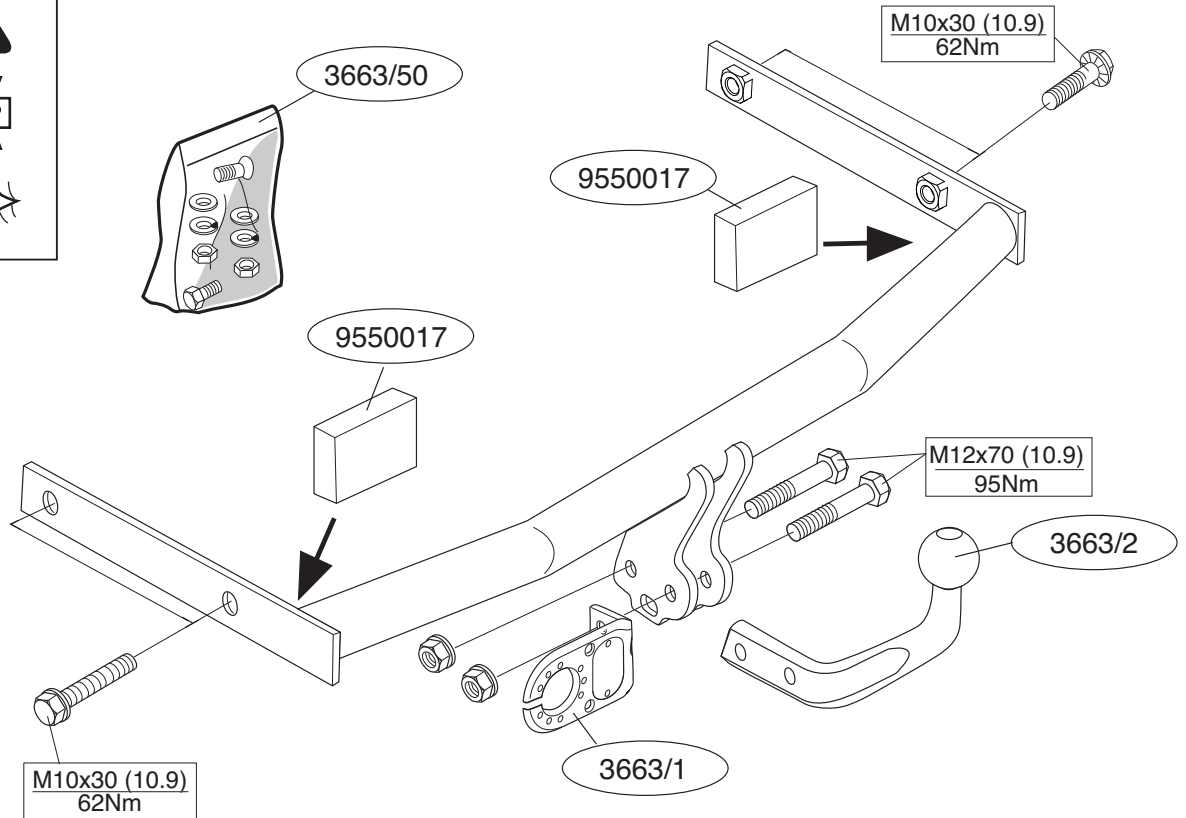
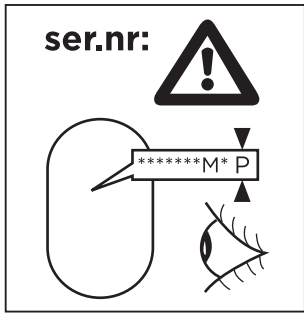

Voordat u met de montage begint dient u op het typeplaatje te kijken welke schets, in de handleiding, van toepassing is.

1. Demonteer de achterlicht-units.
2. Demonteer de bumper. Neem tijdens het verwijderen van de bumper de kentekenplaat-verlichting los.
3. Zaag een deel overeenkomstig figuur 1a/1b in het midden aan de onderzijde uit de bumper. Verwijder het in fig.2 aangegeven metalen bevestigingsprofiel. Het profiel wordt niet herplaatst.
4. Verwijder de plakkers t.p.v.de bevestigingspunten. Plaats de trekhaak in de chassisbalken en bevestig deze m.b.v. vier zelfborgende ribbouten M10x30. Plaats de twee PE schuimblokken als afdichting in de chassisbalken (zie fig. 3). De kogelstang wordt d.m.v. twee bouten M12x70 inclusief stekkerplaat en zelfborgende moeren aan de trekhaak gemonteerd. Draai alle bouten en moeren overeenkomstig schets vast. Herplaats het onder punten 1 en 2 verwijderde.

Raadpleeg voor demontage en montage van voertuig onderdelen het werkplaats handboek.

BELANGRIJK:

- * Voor eventueel noodzakelijke aanpassing(en) "van het voertuig" dient men de dealer te raadplegen.
- * Indien op de bevestigingspunten een bitumen of anti-dreunlaag aanwezig is, dient deze verwijderd te worden.
- * Voor de max. toegestane massa, welke uw auto mag trekken, dient u uw dealer te raadplegen.
- * **Bij het boren dient men er zorg voor te dragen, dat electriciteits-, rem- en brandstofleidingen niet worden geraakt.**

* Verwijder "indien aanwezig" de plastic dopjes uit de puntlasmoeren.

* Deze handleiding dient na montage bij de voertuigpapieren gevoegd te worden.

Before you start the fitting you must check the type plate to determine which sketch, in the fitting instruction, is applicable.

1. Remove the rear light units.
2. Dismantle the bumper. During removing the bumper, remove the licence plate lights.
3. Saw a section out of the middle of the underside of the bumper as shown in fig 1a/1b Remove the metal fixing profile as shown in fig. 2. This profile is not refitted.
4. Remove the stickers from the fitting points. Place the towbar in the longitudinals and secure it using four M10x30 self-locking ribb bolts. Place the two PE foam blocks as sealing on the chassis members (see fig. 3). Replace the bumper. The ball hitch is fitted to the towbar with two M12x70 bolts together with socket plate and self-locking nuts. Tighten all nuts and bolts to the torque indicated in the drawing. Replace the under points 1 and 2 removed panels and bumper.

For dismantling and fitting the vehicle parts, see the site handbook.

NOTE:

- * **Should this installation process entail the cutting of the bumper – conformation MUST be obtained by the installation engineer of the customer's acceptance prior to completion. Brink Towing Systems do not accept responsibility for any matters arising as a result of this miscommunication.**

*** All measurements are in mm!**

- * The dealer should be consulted for possible necessary adjustment(s) "of the vehicle".
- * Remove the insulating material from the contact area of the fitting points.
- * Consult your dealer for the maximum tolerated pull weight and ball hitch pressure of your vehicle.
- * **Do not drill through electrical-, brake- or fuellines.**
- * Remove (if present) the plastic caps from the spot welding nuts.
- * This fitting instruction has to be enclosed in the vehicle documents after fitting the towbar.

D MONTAGEANLEITUNG:

Vor Beginn des Einbaus ist anhand der Typplakette der Anhängerkupplung festzustellen welches Bild in der Einbauanleitung maßgebend ist.

1. Die Rücklichteinheiten entfernen.
2. Die Stoßstange abmontieren. Gleichzeitig mit das abmontieren der Stoßstange soll man die Kabelsteckverbindung von die Nummernschildleuchte lösen.
3. Auf der Unterseite der Stoßstange einen Teil aus der Mitte gemäß Abb. 1a/1b herausschneiden. Das in Abb. 2 dargestellte Metallbefestigungsprofil entfernen. Das Profil wird nicht mehr angebracht.
4. Bei den Befestigungspunkten die Aufkleber entfernen. Die Anhängervorrichtung im Langträger anbringen und mit Hilfe von vier M10x30-selbstsichernder ripp Schrauben befestigen. Die beiden PE-Schaumblocke als Abdichtung im Langträger anbringen (siehe Bild. 3). Die Stoßstange wieder anbringen. Die Kugelstange wird mit Hilfe von zwei M12x70-Schrauben inklusive Steckerplatte und selbstsichernder Muttern an die Anhängervorrichtung montiert. Alle Schrauben und Muttern gemäß den Angaben in der Abbildung festdrehen. Das unter punkten 1 und 2 entfernte wieder anbringen.

Für die Demontage und Montage von Fahrzeugteilen das Werkstatt-Handbuch zu Rate ziehen.

HINWEISE:

- * Für (eine) eventuell erforderliche Anpassung(en) "des Fahrzeugs" ist der Händler zu Rate zu ziehen.
- * Im Bereich der Anlageflächen muß Unterbodenschutz, Hohlraumkonservierung (Wachs) und Antidröhnmaterial entfernt werden.
- * **Vor dem Bohren prüfen, daß keine, dort eventuell vorhandene Leitungen beschädigt werden können.**
- * Alle Bohrspäne entfernen und gebohrte Löcher gegen Korrosion schützen.
- * Entfernen Sie "falls vorhanden", die Plastikkappen von den Punktschweißmuttern.
- * Für das höchstzulässige Zuggewicht und der erlaubte Kugeldruck Ihres Fahrzeugs ist IhrHändler zu befragen.
- * Die Quetschmuttern müssen nach einem späteren lösen der Muttern gegen neue ausgetauscht werden, da ansonsten die Sicherungswirkung nicht mehr garantiert ist!

F INSTRUCTIONS DE MONTAGE:

Avant de commencer le montage veuillez vérifier la plaque signalétique de l'attelage afin de déterminer la figure correspondante dans la notice de montage.

1. Déposer les feux arrière.
2. Démontez le pare-chocs. Détachez l'éclairage de la plaque d'immatriculation avant de déposer le pare-chocs.
3. Scier au centre de la partie inférieure du pare-chocs une partie correspondant à la figure 1a/1b Déposer le profilé de fixation métallique indiqué à la fig.2. Ce profilé ne sera pas remis en place.

4. Retirer les collants à l'emplacement des points de fixation. Positionner l'attache-remorque dans le châssis et la fixer à l'aide de quatre vis à embases crantée M10x30. Mettre les deux blocs de mousse PE pour le colmatage dans les barres de châssis (voir la fig. 3). La barre à rotule est montée sur l'attache-remorque à l'aide de deux boulons M12x70 y compris la prise électrique et les écrous autofreinés. Serrer tous les boulons et écrous conformément au schéma. Remettre en place les éléments déposés au point 1 et 2.

Pour le montage et le démontage des pièces du véhicule, consulter la notice du fabricant.

REMARQUE:

- * Pour une/des adaptations indispensables sur le véhicule, veuillez consulter le concessionnaire.
- * Enlever la couche de bitume ou d'anti-tremblement qui recouvre éventuellement les points de fixation.
- * Pour connaître le poids de traction maximum et le poids en flèche sur la rotule autorisée du véhicule, veuillez consulter votre concessionnaire.
- * **Veiller en perçant à ne pas endommager les conduites de électrique, de frein et de carburant.**
- * Retirer "si présents" les embouts en plastique des écrous de soudure par point.
- * Cette notice de montage doit être conservée à bord du véhicule après montage de l'attelage.

S MONTERINGSANVISNINGAR:

Före du startar monteringen måste du kontrollera typskylten för att kunna bedöma vilken skiss i monteringsanvisningen som skall användas.

1. Avlägsna bakljusmodulerna.
2. Demontera kofångaren. Lossa nummerplåtbelysningen innan kofångaren avlägsnas.

3. Såga ut en del ur mitten av stötfångarens undersida enligt figur 1a/1b. Avlägsna monteringsprofilen av metall som anges i fig.2. Profilen förfaller.

4. Tag bort klistermärkena på fästpunkterna. Dragkroken placeras i chassit och fästes med fyra flänsskruv med låständer M10x30. De två PE-skumblocken placeras som tätning i chassibalkarna (se fig. 3). Sätt tillbaka kofångaren. Kulstången monteras vid dragkroken med två skruv M12x70 inklusive kontaktplatta, planbrickor och självslåsande muttrar. Momentdrag alla skruvar och muttrar enligt figuren. Sätt tillbaka det som avlägsnades under punkt ett.

OBS:

- * Kontakta återförsäljaren om fordonet eventuellt bör modifieras.
- * Om det finns ett bitumen- eller stötdämpande lager vid kontaktytor skall detta avlägsnas.
- * Kontakta din återförsäljare för ditt fordons max. dragvikt och tillåtna kulttryck.
- * **Vid borming skall man se till att elektrisk-, broms- och bränsleledningar inte skadas.**
- * Avlägsna de små plastlocken - om dessa finns - från punktsvetsmutterarna.
- * Efter att draget är monterat, placera monteringsanvisningen tillsammans bilens övriga dokument.

DK

MONTERINGSVEJLEDNING:

For at vælge rigtigt spændingsmoment, er det vigtigt at aflæse serienummeret på typepladen, for at kunne vælge hvilket af de medsendte diagrammer der skal anvendes.

1. Fjern baglygtearmaturene.
2. Demonter kofangeren. Løsn nummerpladelampen, inden kofangeren fjernes.

3. Sav en del ud af kofangeren midt på undersiden jf. fig. 1a/1b Fjern den på fig. 2 viste montageprofil af metal. Profilen anvendes ikke mere.
4. Fjern mærkaterne på montagepunkterne. Anbring anhængertrækket i chassiset og monter dette med fire flangebolt med fortanding M10x30. Anbring de to PE skumgummistykker til at tætnes chassisevangerne med (jævnfør fig. 3). Sæt kofangeren på plads igen. Kuglestangen monteres på anhængertrækket med to bolte M12x70 inklusiv kontaktplade og selvslående møtrikker. Spænd alle bolte og møtrikker ifølge tegning. Monter de dele, der blev fjernet under punkt 1 inklusiv udstødningsophænget.

Rådfør for demontering og montage af dele til køretøjet arbejdsladshåndbogen.

BEMÆRK:

- * Kontakt forhandleren i forbindelse med eventuelle påkrævede ændring(er) på køretøjet.
- * Undervognsbehandlingen skal fjernes de steder hvor trækket ligger an mod bilen.
- * Kontakt Deres forhandler for oplysninger om den maksimale trækraft og det tilladte kugletryk.
- * **Vær forsigtig ikke at bore i ledninger-,bremse eller benzinslange**
- * Fjern plasticpropperne "om de findes" fra de punktsvejsede møtrikker.
- * DENNE MONTERINGSVEJLEDNING SKAL MEDBRINGES VED SYN.

E INSTRUCCIONES DE MONTAJE:

Antes de comenzar el montaje por favor, verifique la placa descriptiva del enganche con el fin de determinar la figura correspondiente en la reseña de montaje.

1. Retirar las unidades de las luces traseras.
2. Desmontar el parachoques. Antes de retirar el parachoques, soltar la

iluminación de la placa de matrícula.

3. Serrar una parte de acuerdo con la figura 1a/1b en el centro del lado inferior del parachoques. Retirar el perfil de fijación metálico indicado en la fig. 2. El perfil no se vuelve a poner.
4. Retirar a la altura de los puntos de fijación los adhesivos. Colocar el gancho de remolque en el chasis y fijarlo con cuatro tornillos de cabeza hexagonal con arandela dentada incorporada M10x30. Colocar ambos bloques de espuma PE en los travesaños del chasis para obtenerlos (véase la fig. 3). Volver a colocar el parachoques. La bola se monta en el gancho de remolque por medio de dos tornillos M12x70 inclusive placa enchufe y tuercas de seguridad. Apretar todos los tornillos y tuercas de acuerdo con los puntos del gráfico. Volver a poner lo retirado bajo punto 1 inclusive la suspensión del tubo de escape.

Consultar para el desmontaje y montaje de piezas del vehículo el manual de instalación de taller.

N.B.:

- * Para (una) eventual(es) adaptación(es) 'del vehículo' consúltese al concesionario.
- * Si en los puntos de fijación hay una capa de betún o anti-choque hay que quitarla.
- * Consulte a su concesionario para el peso máximo de tracción y la presión de la bola admitida de su vehículo.
- * **No agujerear cable de eléctrico, tubos de freno o gasolina"**
- * Retirar, si presentes, los capuchones de plástico de las tuercas de soldadura por punto.
- * Guarde estas instrucciones junto a la documentación del vehículo después del montaje del enganche.

I

ISTRUZIONI PER IL MONTAGGIO:

Prima di iniziare il montaggio verificare la terghetta per determinare quale disegno, presente nelle istruzioni, è applicabile.

1. Rimuovere i pannelli laterali in plastica dal bagagliaio e rimuovere i gruppi dei fari posteriori.
2. Smontare il paraurti; esso è fissato in 12 punti. Per rimuovere il paraurti è necessario scollegare la luce della targa.
3. Segare via la parte indicata in figura 1a/1b dalla parte centrale inferiore del paraurti. Rimuovere il profilo metallico di fissaggio indicato in fig. 2. Il profilo non dovrà essere rimontato.
4. Rimuovere gli adesivi applicati sui punti di fissaggio. Posizionare il gancio traino nel telaio e fissarlo mediante quattro bulloni autobloccanti M10x30. Impiegare i due blocchi di polistirolo espanso per chiudere i montanti del telaio (vedi fig. 3). Rimontare il paraurti. L'asta della sfera viene montata sul gancio traino mediante due bulloni M12x70, completi di piastra di collegamento e dadi autobloccanti. Serrare tutti i dadi e bulloni alle coppie di serraggio indicate nel disegno. Rimontare quanto rimosso al punto 1 e 2.

Per lo smontaggio ed il montaggio dei componenti del veicolo consultare il manuale tecnico dell'officina.

N.B.:

- * Per eventuali necessari adattamenti "del veicolo" si consiglia di consultare il fornitore.
- * Rimuovere lo strato di materiale isolante dai punti d'attacco.
- * Per il peso complessivo trainabile della Vostra vettura, consultate il Vostro rivenditore autorizzato.
- * **Praticando i fori, prestare attenzione a non danneggiare i cavi elettrici, i**

cavi del freno e i condotti del carburante.

- * Rimuovere, se presenti, i coperchietti in plastica dai dadi di saldatura per punto.
- * Questa istruzione di montaggio deve essere allegata ai documenti del veicolo dopo l'installazione del gancio.

PL

INSTRUKCJA MONTAŻOWA:

Przed rozpoczęciem montażu należy sprawdzić tabliczkę znamionową, żeby ustalić, który z szablonów znajdujących się w instrukcji montażowej należy wykorzystać.

1. Zdemontować tylnie lampy.
2. Zdemontować zderzak. Przed demontażem pamiętać o odłączeniu oświetlenia tablicy.
3. Wypilować zgodnie z rysunkiem 1a/1b odcinek w środkowej części od spodu zderzaka. Metalowy profil wzmacniający zdemontować (rys. 2). Profil ten nie będzie ponownie wykorzystywany.
4. Oczyszczyć w miejscach kontaktu haka holowniczego z pojazdem z masy bitumicznej. W punktach mocowania odkleić taśmę zabezpieczającą. Hak holowniczy przyłożyć do pojazdu a następnie skrócić za pomocą czterech śrub M10x30 (śruby samo kontruujące). Dwa bloki z pianki PE wykorzystać jako element uszczelniający i umieścić w podłużnicach rys.3. Zderzak ponownie zamontować. Kulę haka holowniczego skrócić za pomocą dwóch śrub o wymiarach M12x70 i razem z podstawą pod gniazdo pamiętając równocześnie i nakrętkach samo kontruujących. Dokręcić wszystkie śruby i nakrętki zgodnie z rysunkiem. Ponownie umieścić to, co zostało zdemontowane w punkcie 1.

Wskazówki:

- Po przejechaniu 1000 km dokręcić wszystkie elementy skręcane.

- **Podczas ewentualnych odwiertów upewnić się czy w pobliżu nie znajdują się przewody instalacji elektrycznej, przewody hydrauliczne lub przewody paliwowe.**

- Wszystkie ubytki powłoki lakierniczej zabezpieczyć przed korozją.
- Należy wyjąć ewentualne plastikowe zaślepki w punktach przyspawanych nakrętek.
- Stosować nakrętki oraz śruby gatunkowe dostarczone w komplecie.
- Utrzymywać kulę w czystości, oraz pamiętać o regularnym jej smarowaniu.
- Hak holowniczy zarejestrować w stacji diagnostycznej.

Zastosowanie się do powyższych wskazań gwarantuje Państwu bezpieczeństwo, niezawodność i sprawność naszego wyrobu przez cały okres jego użytkowania.

(Ibiza 02) only!

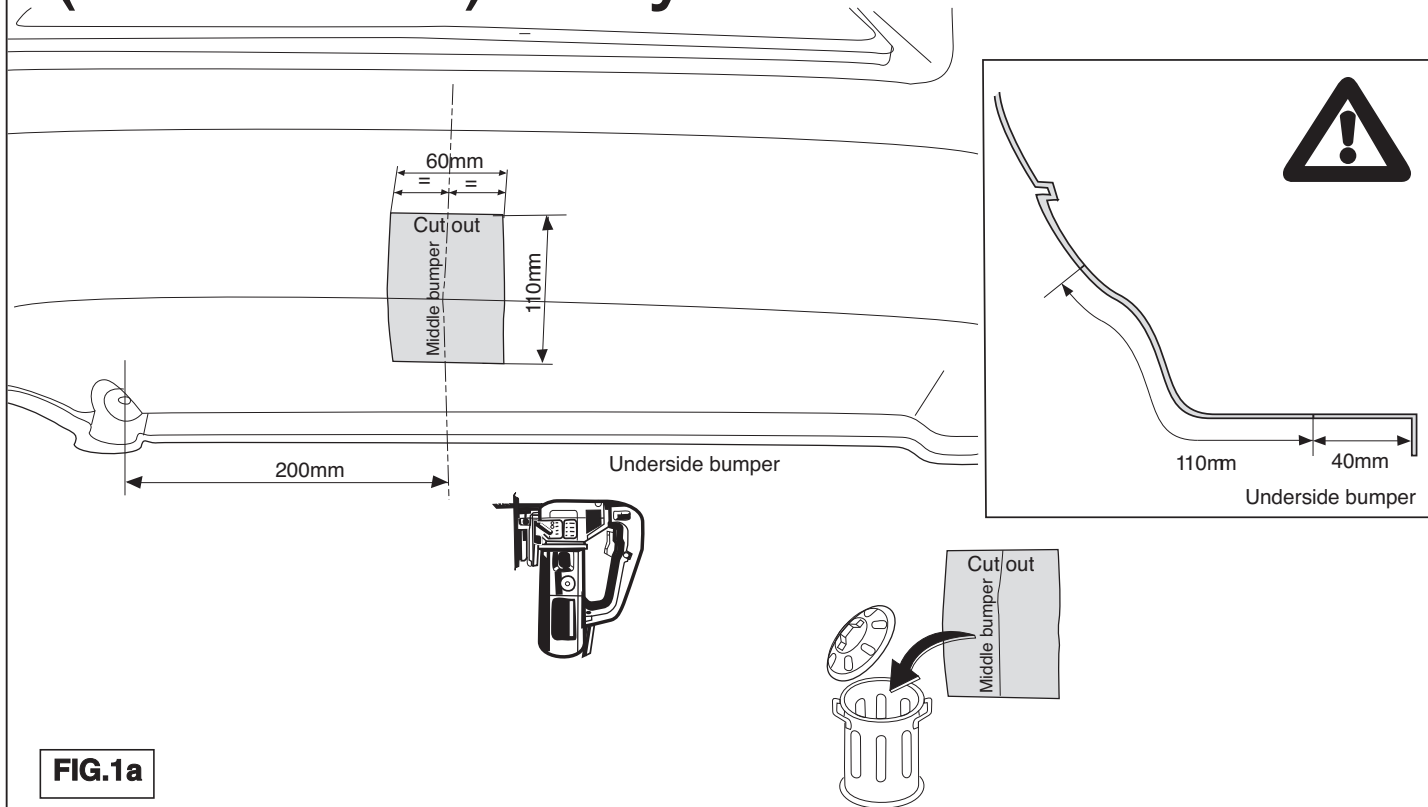

FIG.1a

Facelift only! (Ibiza 06)

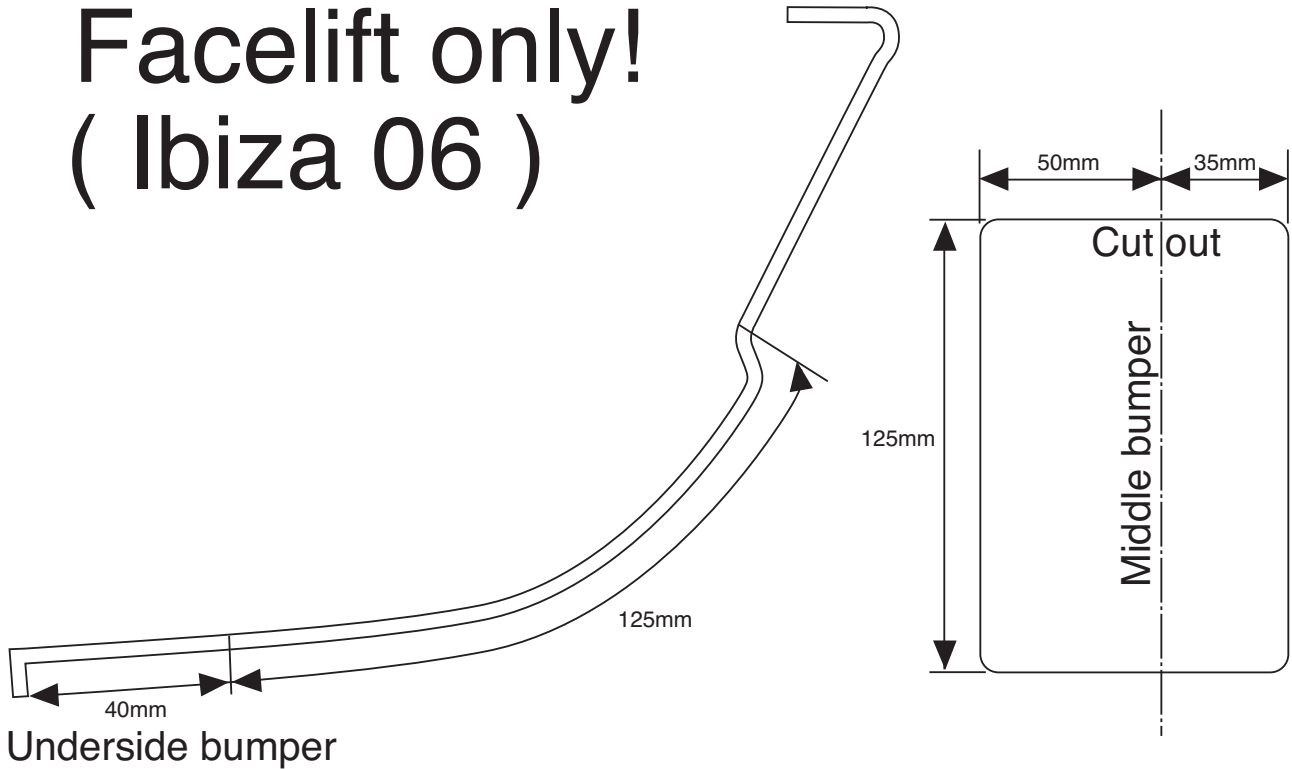

FIG.1b

