

ATTENTION!

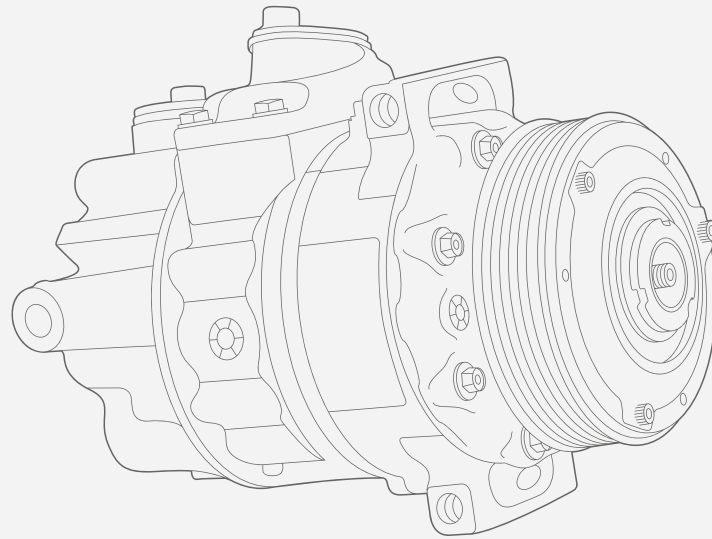

05-00080, 05-00052

PLEASE READ THE BELOW INFORMATION BEFORE FITTING THE COMPRESSOR

- Ensure there is a good electrical connection to the plug of the clutch. Check the ground in the plug and the yellow and green wire. Check the connection in the fuse box, corrosion is a known problem.
- A relay for the compressor placed in the BSI box is known to fail, if there is no voltage in the plug for the clutch, this could be the problem.
- If the compressor that was replaced failed due to a lack of refrigerant, the cause could be a leak at one of the two service connectors. If there is a leak, please change the seal or the service connector itself. If not addressed, the new compressor will fail after a short period due to a lack of the lubrication which is carried by the refrigerant.

LÆS VENLIGST NEDENSTÅENDE OPLYSNINGER, FØR DU MONTERER KOMPRESSOREN

- Sørg for, at der er en god elektrisk forbindelse til koblingens stik. Kontrollér jordforbindelsen i stikket og den gule og grønne ledning. Tjek forbindelsen i sikringsboksen, korrosion er et kendt problem.
- Et relæ til kompressoren placeret i BSI-boksen er kendt for at svigte, hvis der ikke er spænding i stikket til koblingen, kan dette være problemet.
- Hvis den kompressor, der blev udskiftet, svigtede på grund af mangel på kølemiddel, kan årsagen være en lækage ved en af de to servicekonnektorer. Hvis der er en lækage, skal du skifte pakningen eller selve servicekonnektoren. Hvis der ikke gøres noget ved det, vil den nye kompressor svigte efter kort tid på grund af mangel på den smøring, som kølemidlet fører med sig.

BITTE LESEN SIE DIE FOLGENDEN INFORMATIONEN, BEVOR SIE DEN KLIMAKOMPRESSOR MONTIEREN

- Stellen Sie eine gute elektrische Verbindung zum Kupplungsstecker sicher. Prüfen Sie die Masse im Stecker sowie die gelbe und grüne Leitung. Überprüfen Sie den Anschluss im Sicherungskasten, hier ist Korrosion ein häufiges Problem.
- Ein dem Kompressor zugeordnetes Relais im Sicherungskasten ist bekannt für seine Neigung, auszufallen. Liegt keine Spannung am Kupplungsstecker an, könnte dies der Fall sein.
- Ist der ersetzte Kompressor aufgrund von Kältemittelmangel ausgefallen, ist dies möglicherweise auf eine Leckage an einem der beiden Serviceanschlüsse zurückzuführen. Ist ein Leck vorhanden, tauschen Sie bitte die Dichtung oder den Serviceanschluss aus. Sonst wird der neue Klimakompressor nach kurzer Zeit ebenfalls den Dienst quittieren, da er nicht ausreichend vom Kältemittel geschmiert wird.

ATTENTION!

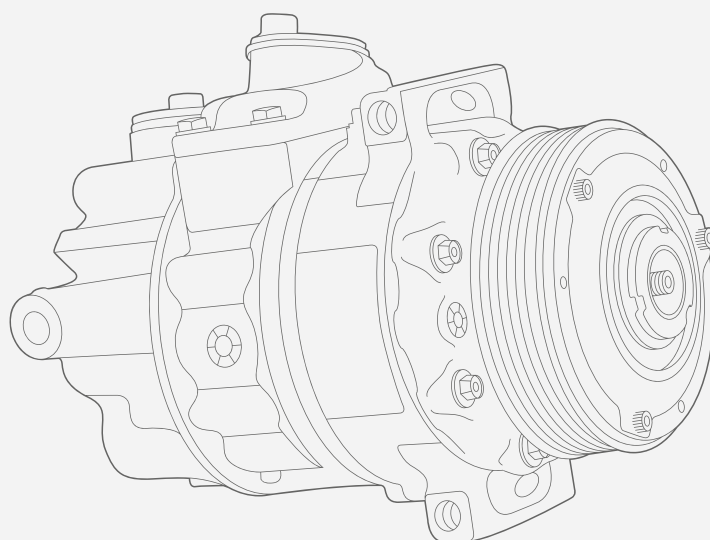

05-00080, 05-00052

LEA LA SIGUIENTE INFORMACIÓN ANTES DE INSTALAR EL COMPRESOR

- Asegúrese de que haya una buena conexión eléctrica al enchufe del embrague. Verifique la tierra en el enchufe y los cables amarillo y verde. Verifique la conexión en la caja de fusibles, la corrosión es un problema conocido.
- Se sabe que falla un relé del compresor colocado en la caja BSI si no hay voltaje en el enchufe del embrague. Este podría ser el problema.
- Si el compresor reemplazado falló por falta de refrigerante, la causa podría ser una fuga en uno de los dos conectores de servicio. Si hay una fuga, cambie el sello o el propio conector de servicio. Si no se soluciona, el nuevo compresor fallará en breve debido a la falta de lubricación aportada por el refrigerante.

VEUILLEZ LIRE LES INFORMATIONS CI-DESSOUS AVANT D'INSTALLER LE COMPRESSEUR

- Assurez-vous qu'il y a une bonne connexion électrique à la fiche de l'embrayage. Vérifiez la masse dans la fiche et les fils jaune et vert. Vérifiez la connexion dans la boîte à fusibles car la corrosion est un problème connu.
- Un relais du compresseur placé dans le boîtier BSI est connu pour tomber en panne, s'il n'y a pas de tension dans la fiche de l'embrayage, cela pourrait être le problème.
- Si le compresseur remplacé tombe en panne en raison d'un manque de réfrigérant, la cause pourrait être une fuite au niveau de l'un des deux connecteurs de service. En cas de fuite, veuillez changer le joint ou le connecteur de service lui-même. S'il n'est pas réglé, le nouveau compresseur tombera bientôt en panne en raison d'un manque de lubrification apportée par le réfrigérant.

PRZED ZAMONTOWANIEM SPRĘŻARKI NALEŻY ZAPOZNAĆ SIĘ Z PONIŻSZYMI INFORMACJAMI

- Upewnij się, że połączenie elektryczne z wtyczką sprzęgła jest prawidłowe. Sprawdź masę we wtyczce oraz żółty i zielony przewód. Sprawdź połączenie w skrzynce bezpieczników, jednym z najczęstszych problemów jest korozja.
- Przekaznik sprężarki umieszczony w skrzynce BSI jest narażony na częste awarie, jeśli we wtyczce sprzęgła nie ma napięcia, może to być przyczyną problemu.
- Jeśli wymieniona sprężarka uległa awarii z powodu braku czynnika chłodniczego, przyczyną może być wyciek na jednym z dwóch złączy serwisowych. Jeśli występuje wyciek, należy wymienić uszczelkę lub samo złącze serwisowe. W przeciwnym razie nowa sprężarka ulegnie awarii po krótkim czasie z powodu braku smarowania przenoszonego przez czynnik chłodniczy.